

Артикул: **STAND50G**

Баскетбольная стойка
РУКОВОДСТВО ПО ЭКСПЛУАТАЦИИ



ВНИМАНИЕ: Неправильная установка и эксплуатация стойки может привести к серьёзным травмам и повреждениям.

ВИСНУТЬ НА КОЛЬЦЕ
СТРОГО ЗАПРЕЩЕНО

Внимание

Перед началом сборки проверьте комплектацию изделия.

Не выбрасывайте упаковку до окончания сборки изделия.

Производитель имеет право вносить изменения в конструкцию не ухудшающие потребительские свойства изделия, без специального уведомления. Тренажёр предназначен для домашнего (бытового) использования.



ИНСТРУКЦИИ ПО БЕЗОПАСНОСТИ

Не устанавливайте баскетбольную стойку в вертикальное положение до заполнения основания водой или песком, так как система может опрокинуться и привести к травмам.

Не используйте систему при ветреной и/или неблагоприятной погоде, баскетбольная стойка легко опрокидывается, переместите систему в помещение.

Перед регулировкой высоты необходимо наклонить систему вперед и опереть кольцо на поверхность.

- Владелец обязан обеспечить, чтобы все игроки знали и соблюдали данные правила безопасной эксплуатации системы.
- Проверьте всю коробку и весь упаковочный материал на наличие деталей и дополнительных инструкций.
- Перед началом сборки прочитайте инструкции и определите детали в соответствии с данным руководством.
- Правильная и полная сборка, использование и контроль необходимы для корректной эксплуатации и снижения риска несчастных случаев или травм.
- Существует высокая вероятность получения серьезных травм, если система установлена, обслуживается или используется неправильно.
- Не висите на кольце или других составных элементах системы, такие как щит, сетка или опоры.
- Во время игры будьте осторожны, чтобы не получить серьезные травмы при столкновении с баскетбольным щитом, кольцом или сеткой.
- Запрещается использовать какие-либо части кольца (обод, кронштейны, крепежные элементы, щит, сетка и пр.) в качестве опоры.
- Во избежание травм лица и полости рта, особенно при выполнении бросков сверху, необходимо соблюдать безопасную дистанцию от обода, щита и сетки.
- Регулярно осматривайте баскетбольное кольцо на предмет ослабления крепежей.
- Эксплуатация поврежденного изделия запрещена.

- * Для выполнения данной операции рекомендуется участие двух взрослых.
- * Регулярно проверяйте основание на наличие утечек. Медленные утечки могут привести к неожиданному опрокидыванию системы.
- * Надежно соединяйте секции стойки (при наличии). Несоблюдение этого требования может привести к разъединению секций во время игры или перемещения системы.
- * Климатические условия, коррозия или неправильная эксплуатация могут привести к выходу системы из строя.
- * Данное оборудование предназначено только для домашнего рекреационного использования и не рассчитано на интенсивные соревновательные нагрузки.
- * Срок службы баскетбольной стойки зависит от многих факторов. Климат, место установки стойки, ее расположение, воздействие коррозионных веществ, таких как пестициды, гербициды или соли, имеют большое значение.

Большинство травм происходит из-за неправильного использования и несоблюдения инструкций. Соблюдайте осторожность при использовании данной системы.

ОЗНАКОМЬТЕСЬ С ОСНОВНЫМИ ДЕТАЛЯМИ

ЩИТ



1



2



3

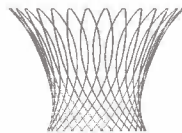

4

ОСНОВАНИЕ



5



6



7



8



10



11

ОПОРНАЯ СТОЙКА



W



X



Y

ОЗНАКОМЬТЕСЬ С ОСНОВНЫМИ ДЕТАЛЯМИ

ЗАПАСНЫЕ ЧАСТИ



M8x16мм

12



M8x90мм

13



M8x75мм

14



18



M8x10мм

19



20



M8 x 55мм

15



M8 x 20мм

16

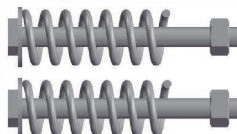

M8x 130мм

17



M8x8S0мм

21



Крышка
основания

22

ПРИМЕЧАНИЕ

Перед началом установки баскетбольной стойки проверьте, соответствует ли количество деталей перечню в данном руководстве. Если вы обнаружите отсутствие каких-либо деталей, пожалуйста, свяжитесь со службой поддержки клиентов, и мы бесплатно предоставим вам новые детали.

НЕОБХОДИМЫЕ ИНСТРУМЕНТЫ

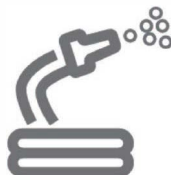

ЭТАПЫ УСТАНОВКИ

ЩИТ

Необходимые детали

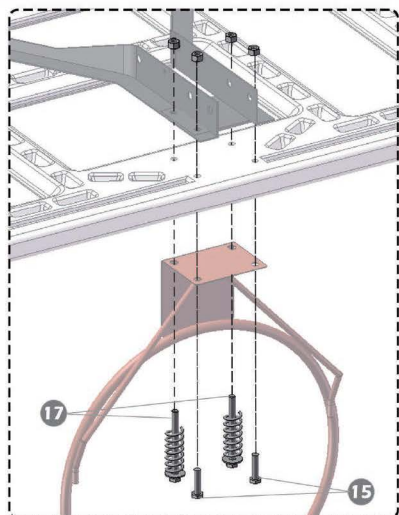
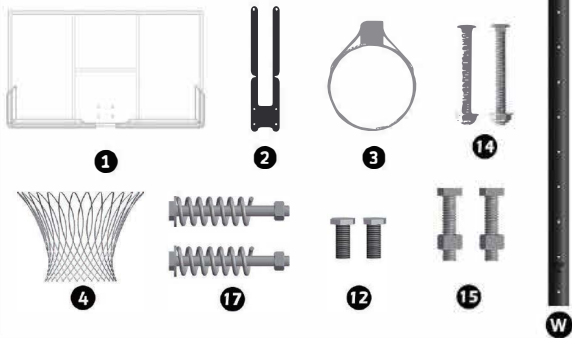

1.1

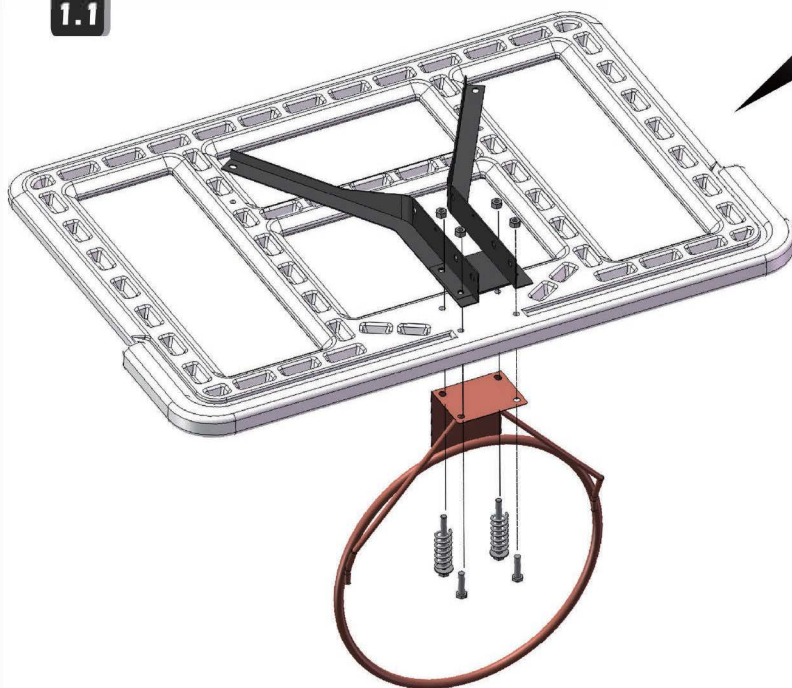

ПРИМЕЧАНИЕ:
Перед установкой согните деталь №2 в форму Y.

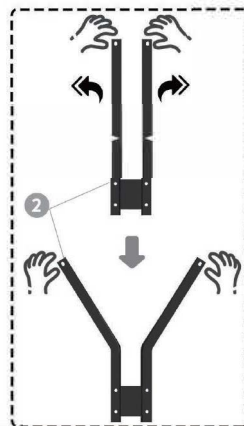

ЭТАПЫ УСТАНОВКИ

ЩИТ

1.2

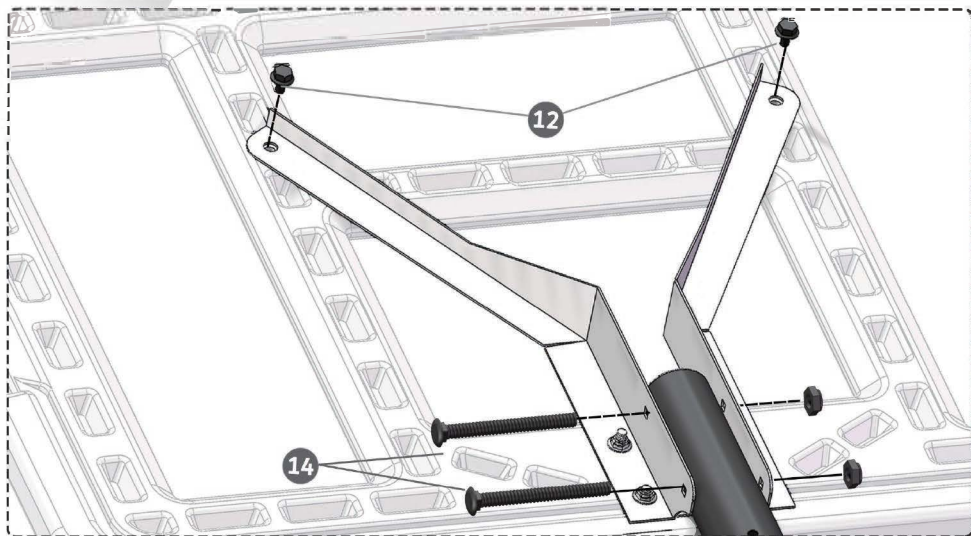

ЭТАПЫ УСТАНОВКИ

ЩИТ

1.3

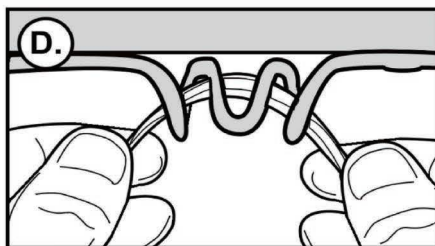
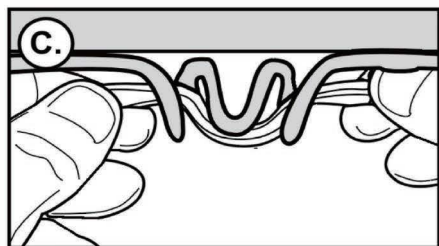
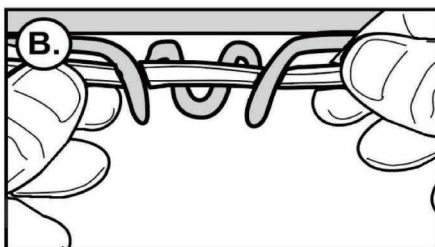
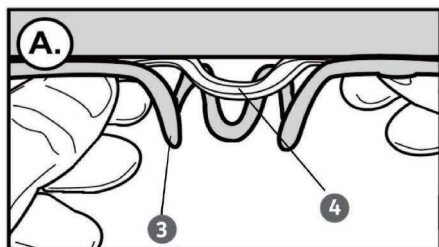

Баскетбольная стойка имеет несколько вариантов установки

1. Если вам требуется высота 1,16–2,01 м, перейдите на страницу 7 для продолжения установки.
2. Если вам требуется высота 2,23–3,05 м, перейдите на страницу 10 для продолжения установки.

ЭТАПЫ УСТАНОВКИ

ОСНОВАНИЕ

Необходимые детали

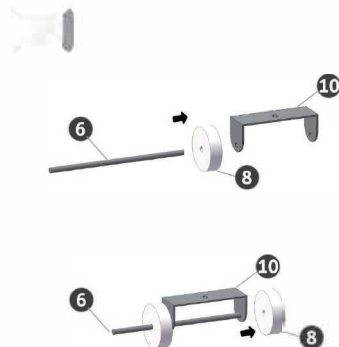

2.2

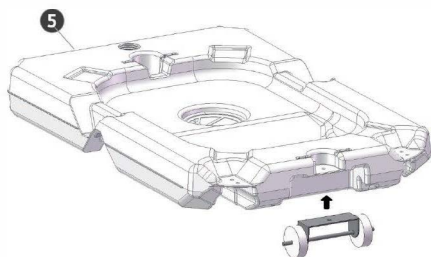

2.3

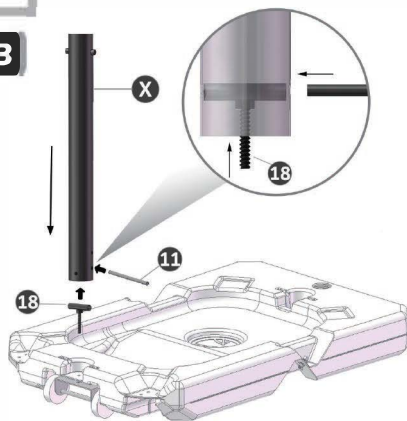

2.4

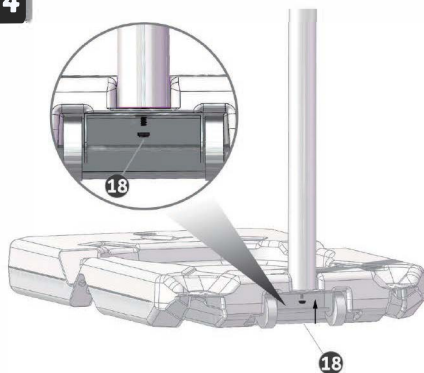

2.5



ЭТАПЫ УСТАНОВКИ

ОСНОВАНИЕ

2.6

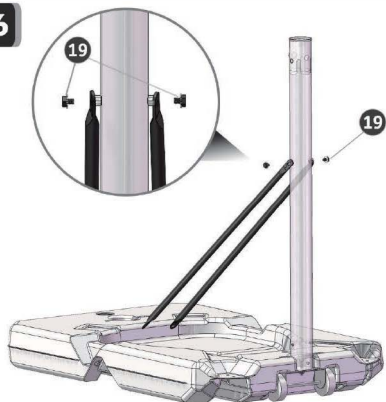

2.7

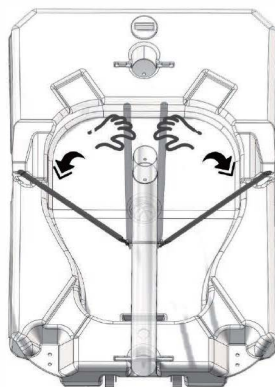

2.8

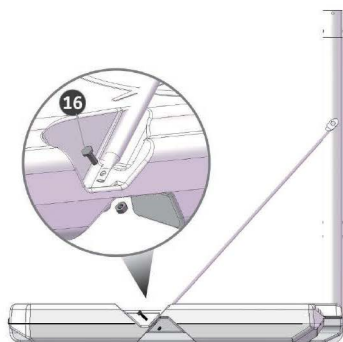

2.9

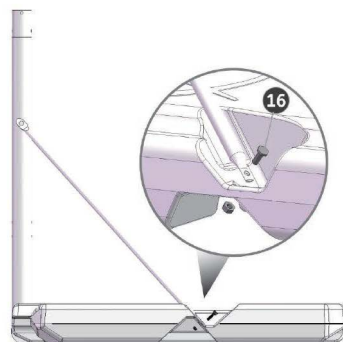

ЭТАПЫ УСТАНОВКИ

ОКОНЧАТЕЛЬНАЯ УСТАНОВКА

3.1

РЕЖИМ 1,16–2,01 м

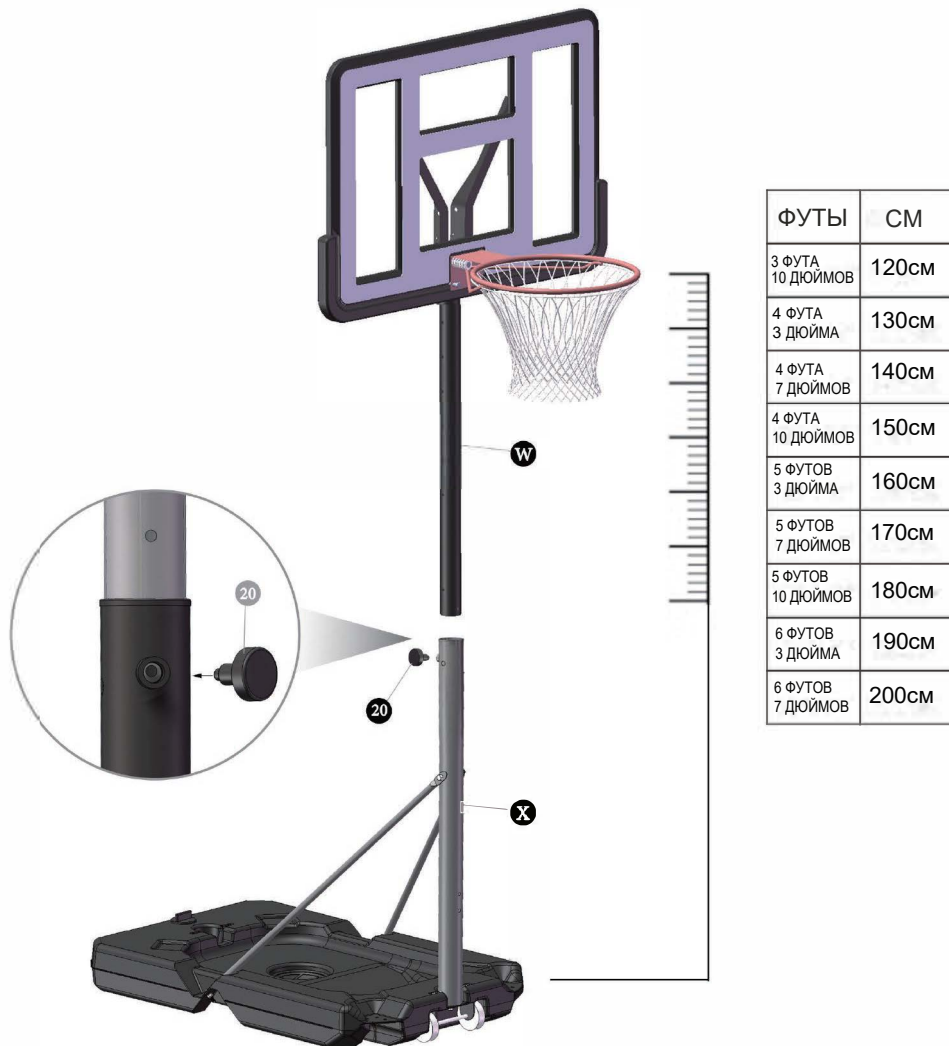

ВНИМАНИЕ:

Заполните основание водой и поместите груз весом 22,7 кг на основание перед использованием баскетбольной стойки.

Или установите груз весом 68 кг на основание без воды.

ЭТАПЫ УСТАНОВКИ

ОСНОВАНИЕ

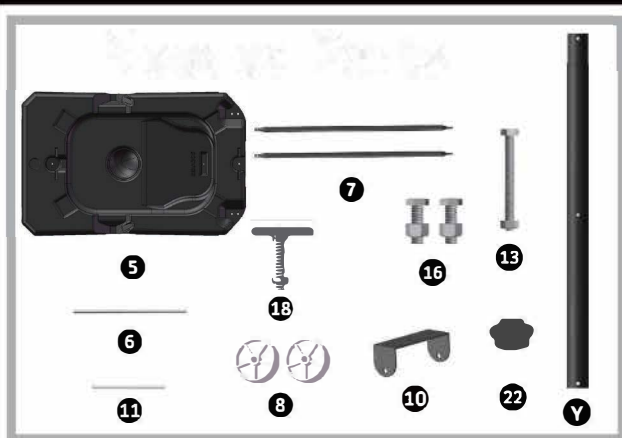

4.1

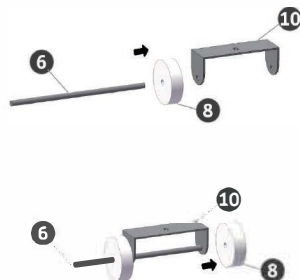

4.2

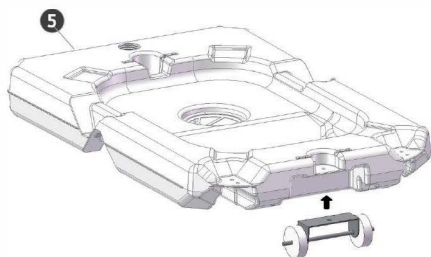

4.3

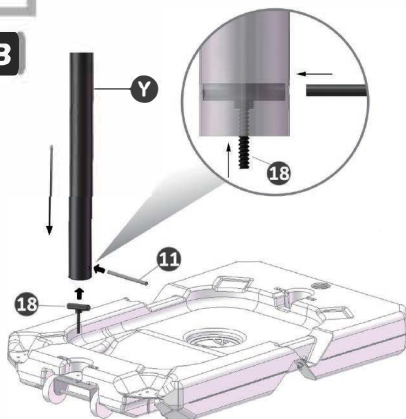

4.4

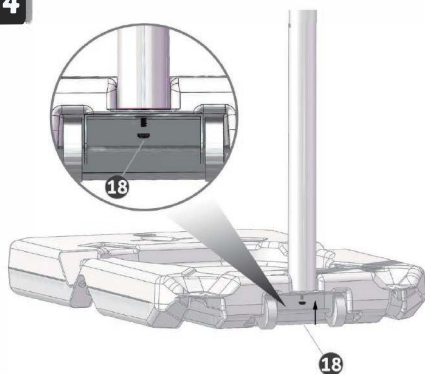

4.5



ЭТАПЫ УСТАНОВКИ

ОСНОВАНИЕ

4.6

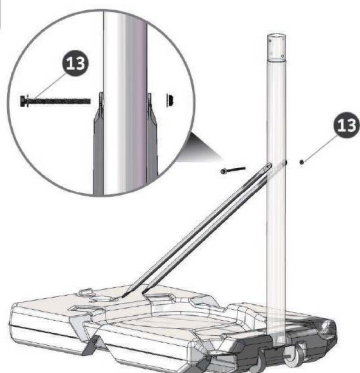

4.7

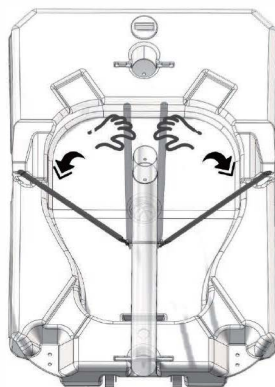

4.8

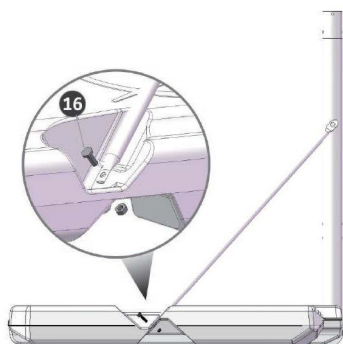

4.9

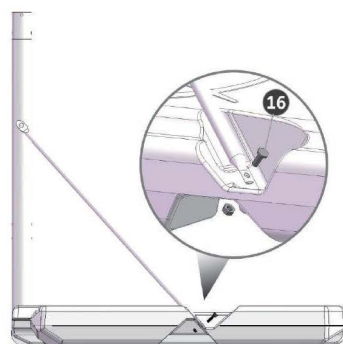

ЭТАПЫ УСТАНОВКИ

ОКОНЧАТЕЛЬНАЯ УСТАНОВКА

5.1

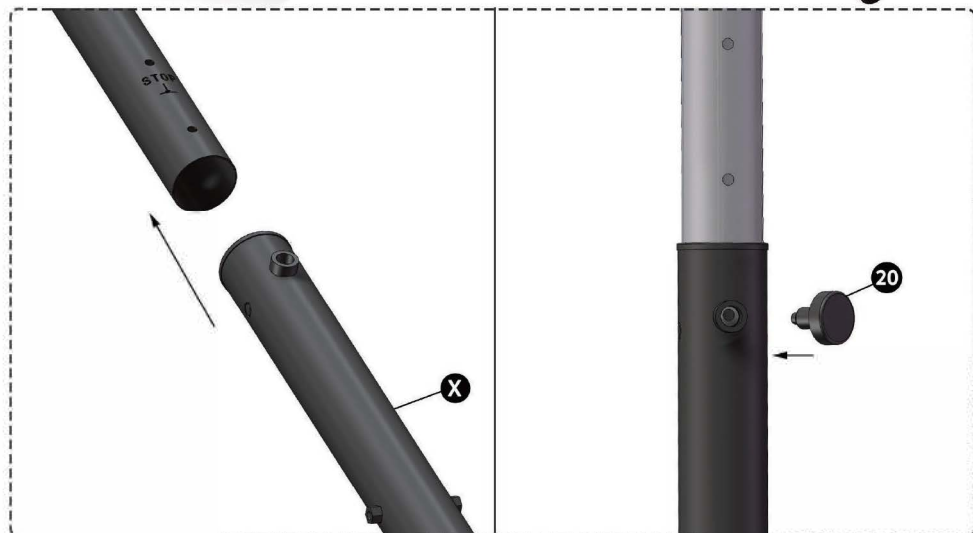
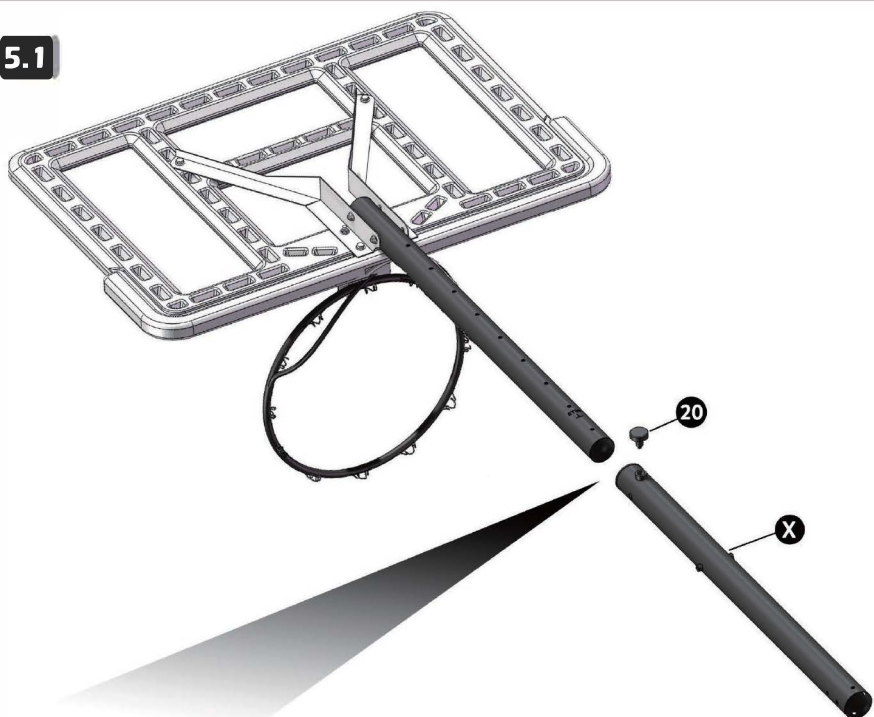

ЭТАПЫ УСТАНОВКИ

ОКОНЧАТЕЛЬНАЯ УСТАНОВКА

5.2

РЕЖИМ 2,23–3,05 м



ФУТЫ	СМ
7 ФУТОВ 4 ДЮЙМА	225см
7 ФУТОВ 8 ДЮЙМОВ	235см
8 ФУТОВ	245см
8 ФУТОВ 4 ДЮЙМОВ	255см
8 ФУТОВ 8 ДЮЙМОВ	265см
9 ФУТОВ	275см
9 ФУТОВ 4 ДЮЙМА	285см
9 ФУТОВ 8 ДЮЙМА	295см
10 ФУТОВ	305см

ВНИМАНИЕ:

Заполните основание водой и поместите груз весом 22,7 кг на основание перед использованием баскетбольной стойки.

Или установите груз весом 68 кг на основание без воды.

ЭТАПЫ УСТАНОВКИ

Как отрегулировать высоту

6.1

Опустите
баскетбольную стойку



6.2



Шаг 1: Поверните ручку против часовой стрелки (не вытягивайте ручку полностью).
Шаг 2: Потяните внешнюю оболочку ручки назад и перемещайте стойку вверх и вниз, чтобы установить нужную высоту.

6.3

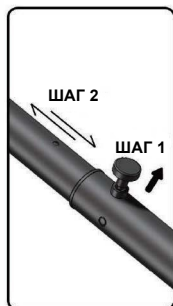

Шаг 1: Удерживайте корпус ручки.

Шаг 2: Перемещайте стойку вверх и вниз, чтобы установить нужную высоту.

6.4



Шаг 1: Ослабьте корпус ручки и слегка отрегулируйте штангу так, чтобы металлический наконечник ручки вошел в отверстие внутренней штанги.
Шаг 2: В завершение затяните ручку по часовой стрелке.

6.5

Установите баскетбольную стойку вертикально на землю

